

Cuadernillo de música



20

básico

**Colegio
Domingo Ortiz
de Rozas**

**Profesor
J. Salinas Valero**



Se ruego no copiar este documento para fines comerciales sin la previa autorización del autor, el profesor Jorge Salinas V.
Mail: jorgisac@gmail.com

Me llamo:

.....

Mi curso es:

.....



Unidad UNO

Interpretamos y creamos

1. Encierra con azul los dibujos que te sugieren un *sonido suave*, y con rojo los que te sugieren un *sonido fuerte*. Imita esos sonidos con tu voz.

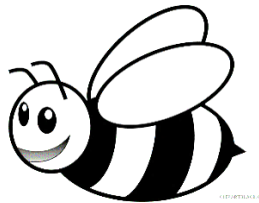
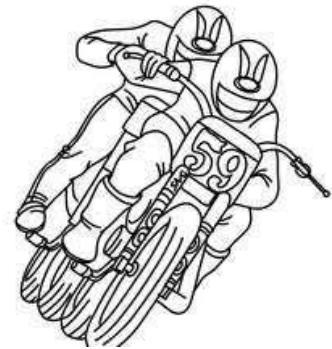
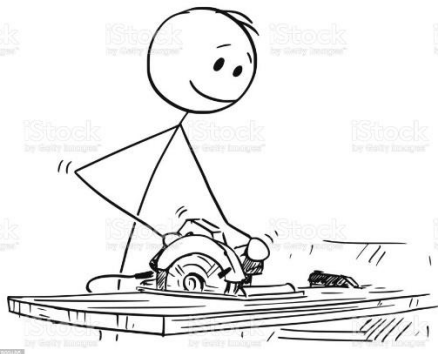

Ahora, en grupos de 4 distribuye sonidos suaves y fuertes para cada uno.
Interpreta, como un coro, esos sonidos. Deben turnarse entre suaves y fuertes, según indique el profesor o profesora.

2. Completa la siguiente característica del sonido: INTENSIDAD

El sonido puede ser *s*..... o *f*.....

Interpretamos y creamos

3. Cantemos.

Mi gallito

(Tradicional de Chile)

Se ha perdido mi gallito, la-lá
se ha perdido mi gallito, la-lá,
pobrecito, la-lá
mi gallito, la-la
y no lo puedo encontrar.

Tiene plumas amarillas, la-lá,
tiene plumas amarillas, la-lá,
aletea, la-lá,
picotea, la-lá
y cantá kikiríki

Tiene cresta colorada, la-lá,
tiene cresta colorada, la-lá
y camina, la-lá
con un paso la-lá
que parece militar.

Lo he buscado en Alemania, la-lá,
lo he buscado en Venezuela, la-lá
en la Rusia, la-lá
en la China, la-lá
Y también en Panamá.

Si lo encuentra usted comadre, la-lá,
si lo encuentra usted compadre, la-lá ,
lo acorrala, la-lá,
me lo pilla, la-lá
y lo trae para acá.



Escuchamos y apreciamos

4. Escucha el inicio de la Sinfonía Sorpresa, del compositor Joseph Haydn y contesta.



a. ¿Por qué crees que se llama "sorpresa" esta obra?

b. ¿Qué característica del sonido aprecias en el comienzo de la obra?

5. Encierra y pinta los instrumentos musicales que oíste en la obra que escuchamos.

obra

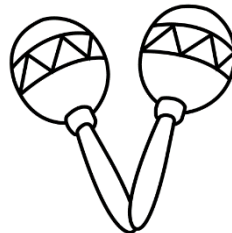
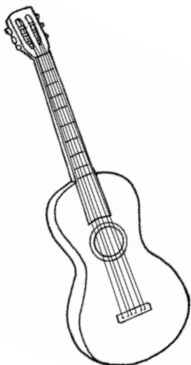



Solfeamos y creamos

6. Pinta los cuadrados que representan los tiempos de cada figura. Completa la información.

Negra
1 tiempo

.....
.....

.....
.....

.....
.....

7. Practica caligrafía musical

 Escuchamos
y apreciamos

8. Escucha los ritmos y pinta los árboles según el color indicado.

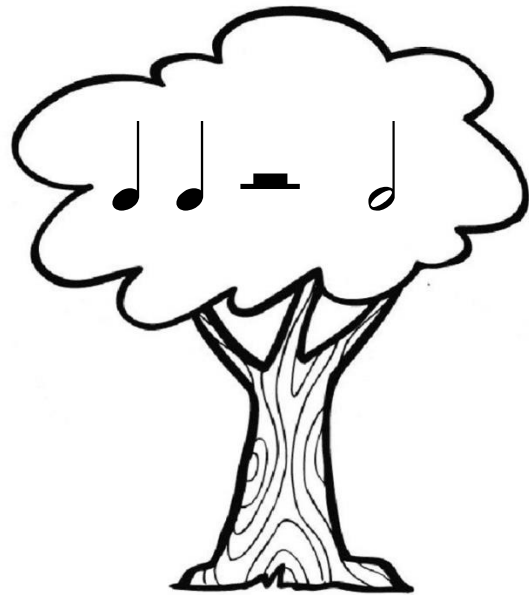
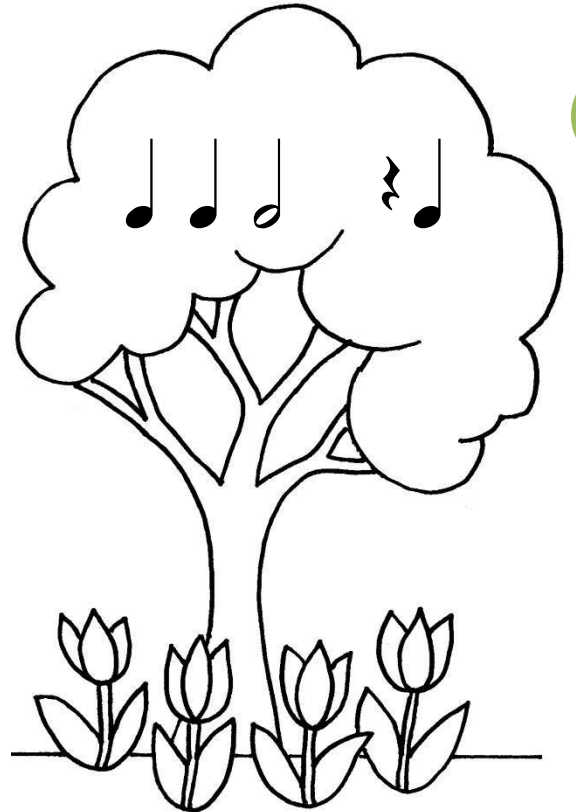
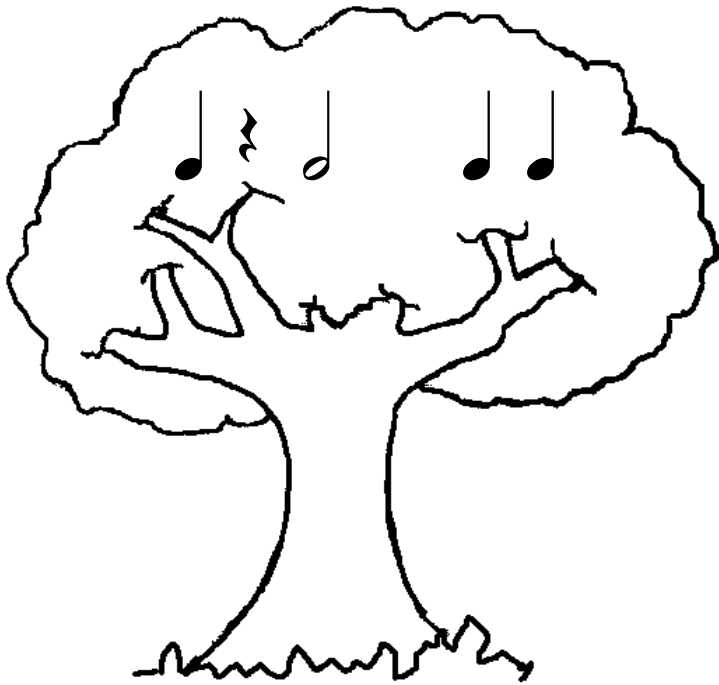

Interpretamos y creamos

9. Cantemos.



www.dibujosyjuegos.com

La Tarara

(Tradicional de España)

Tiene la Tarara
un vestido blanco
con lunares rojos
para el Jueves Santo.

La Tarara sí,
la Tarara no,
la Tarara niña
que la bailo yo.

Tiene la Tarara
unos pantalones
que de arriba abajo
todo son botones.

La Tarara sí...

Baila la Tarara
con bata de cola,
y si no hay pareja
bailotea sola.

La Tarara sí...

Tiene la Tarara
un cesto de flores
que si se las pido
me da las mejores.

La Tarara sí...

Interpretamos y creamos

10. Escucha el sonido de cada instrumento y etiquétalos con letra A si suenen AGUDOS o con letra G si suenan GRAVES.

10



11. Completa la siguiente característica del sonido: ALTURA

El sonido puede ser a..... o g



Solfeamos y creamos

12. Conozcamos las corcheas. Pinta las corcheas.



13. Practica caligrafía escribiendo corcheas sueltas y en grupos de dos.



14. Lee la información sobre las corcheas. Pinta cada mitad del tiempo con distinto color.

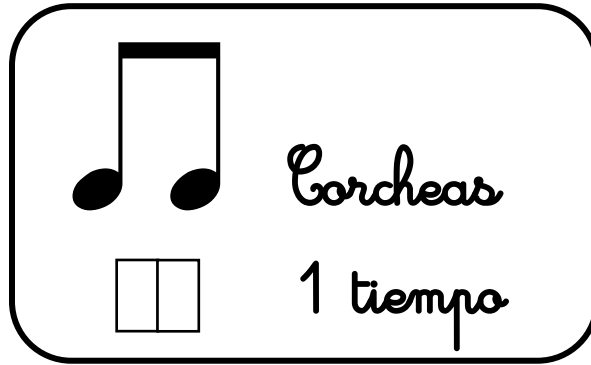

15. Solfea las siguientes fórmulas rítmicas con corcheas.

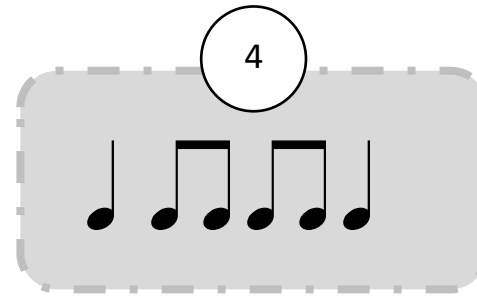
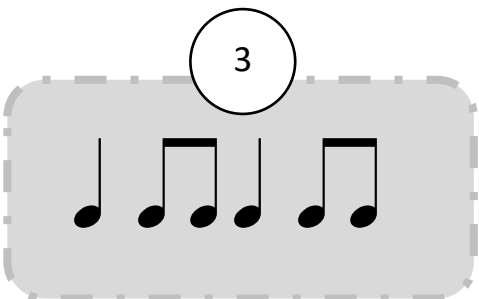
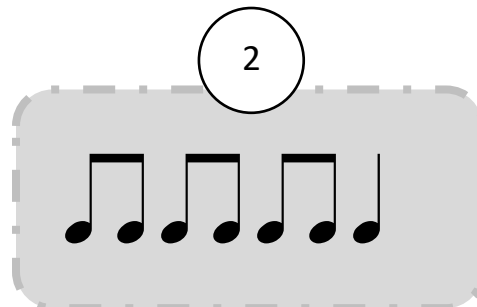
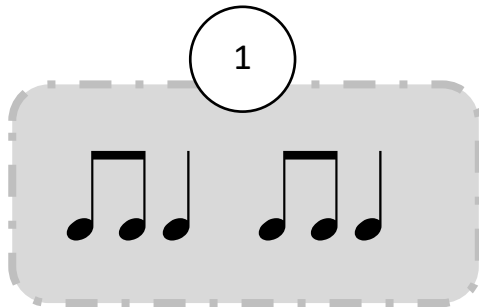



16. Cantemos.

Naranja dulce

(Tradicional de México)

Naranja dulce,
limón partido,
dame un abrazo,
que yo te pido.

Si fueran falsos
mis juramentos,
en otro tiempo
se olvidarán.

Toca la marcha,
mi pecho llora,
adiós señora,
yo ya me voy
a mi casita de 'sololoy'
a comer tacos y no les doy.

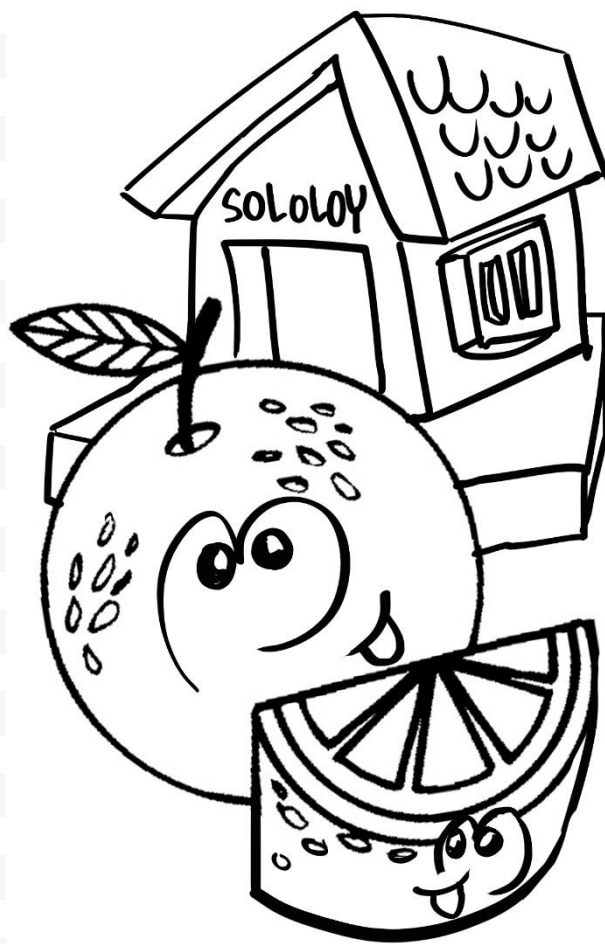

17. Une las figuras con el número que representa sus tiempos.

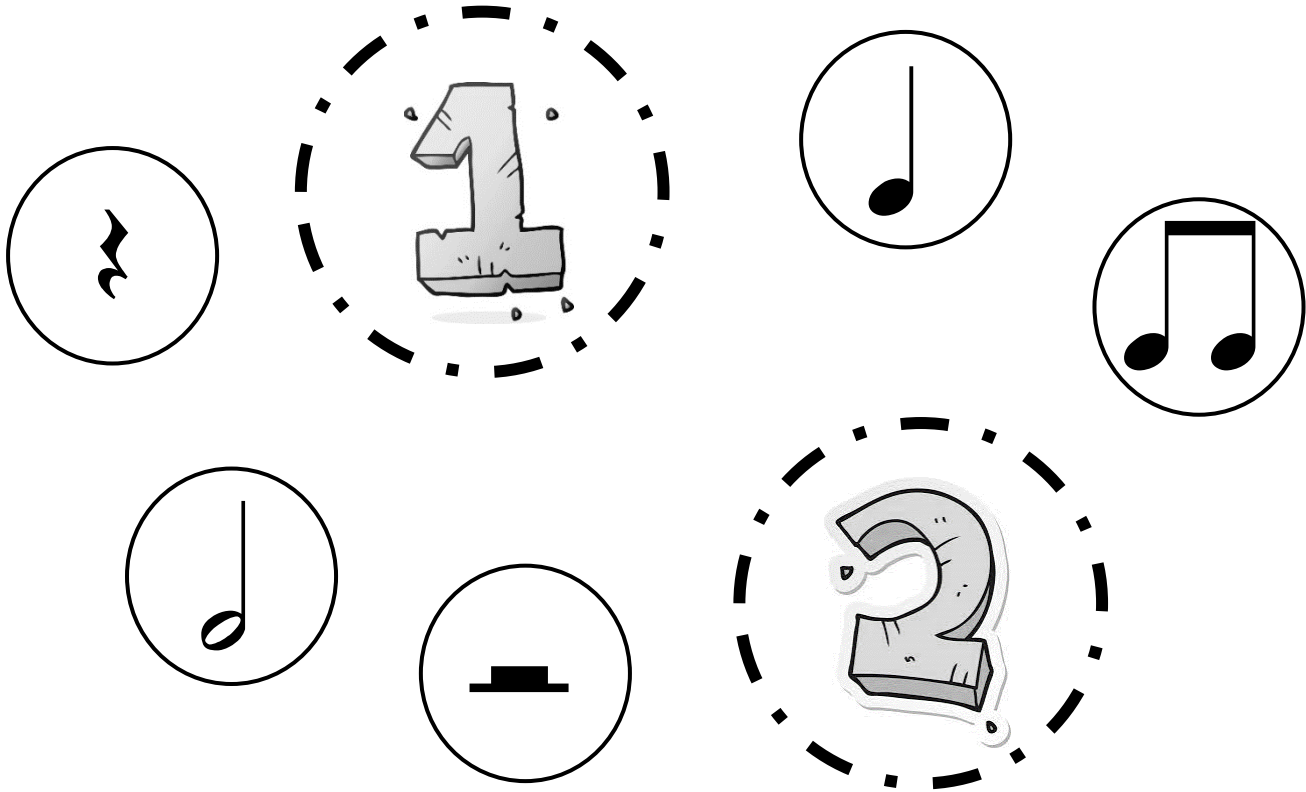

18. Encierra con azul las figuras musicales de 1 tiempo y con rojo las de 2 tiempos





¡AQUÍ JUGAMOS!



1. Busca sus nombres.

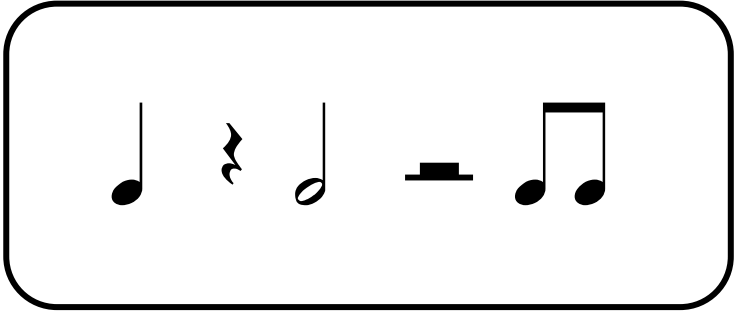

C	S	I	L	E	N	C	I	O	D	E	N	E	G	R	A	E	M	Z
S	O	E	C	E	M	E	C	R	H	E	O	E	S	E	D	A	E	O
E	I	P	E	A	Y	G	G	U	O	E	D	A	V	A	A	E	E	A
C	I	L	E	R	S	D	L	G	A	S	E	A	B	A	R	E	R	E
D	D	E	E	S	O	S	N	B	I	H	P	R	E	O	O	O	N	E
A	P	L	N	N	C	A	E	C	C	C	C	N	U	B	E	E	I	A
G	S	O	R	A	C	L	O	R	R	F	C	C	E	L	S	L	M	S
G	R	R	V	I	S	I	O	R	O	E	H	I	N	A	I	A	N	T
R	C	G	N	C	E	C	O	E	D	L	N	J	C	N	E	N	N	D
L	A	R	J	A	N	N	G	D	U	O	A	D	S	C	N	E	C	N
X	A	E	M	N	O	T	E	C	E	O	G	N	U	A	U	G	R	I
V	L	T	B	I	C	C	A	S	A	N	I	L	S	I	C	R	A	S
E	G	J	A	E	O	L	E	S	O	T	E	S	O	R	N	A	E	D
R	E	E	E	E	I	E	C	A	A	S	R	G	I	R	D	E	E	E
O	E	R	I	C	N	L	E	E	D	L	I	A	R	A	D	F	R	R
E	O	N	N	R	C	A	O	A	E	Ñ	I	O	N	A	L	E	D	A
S	O	R	C	I	Y	E	L	M	A	S	E	S	I	O	H	H	S	L
E	A	N	A	I	R	P	E	I	E	R	I	U	M	E	N	Y	E	R
E	S	A	E	R	C	R	L	N	L	S	D	E	S	B	E	A	A	E



Unidad

DOS

 Solfeamos
y creamos

1. Escucha los ritmos y pinta los globos según el color indicado.

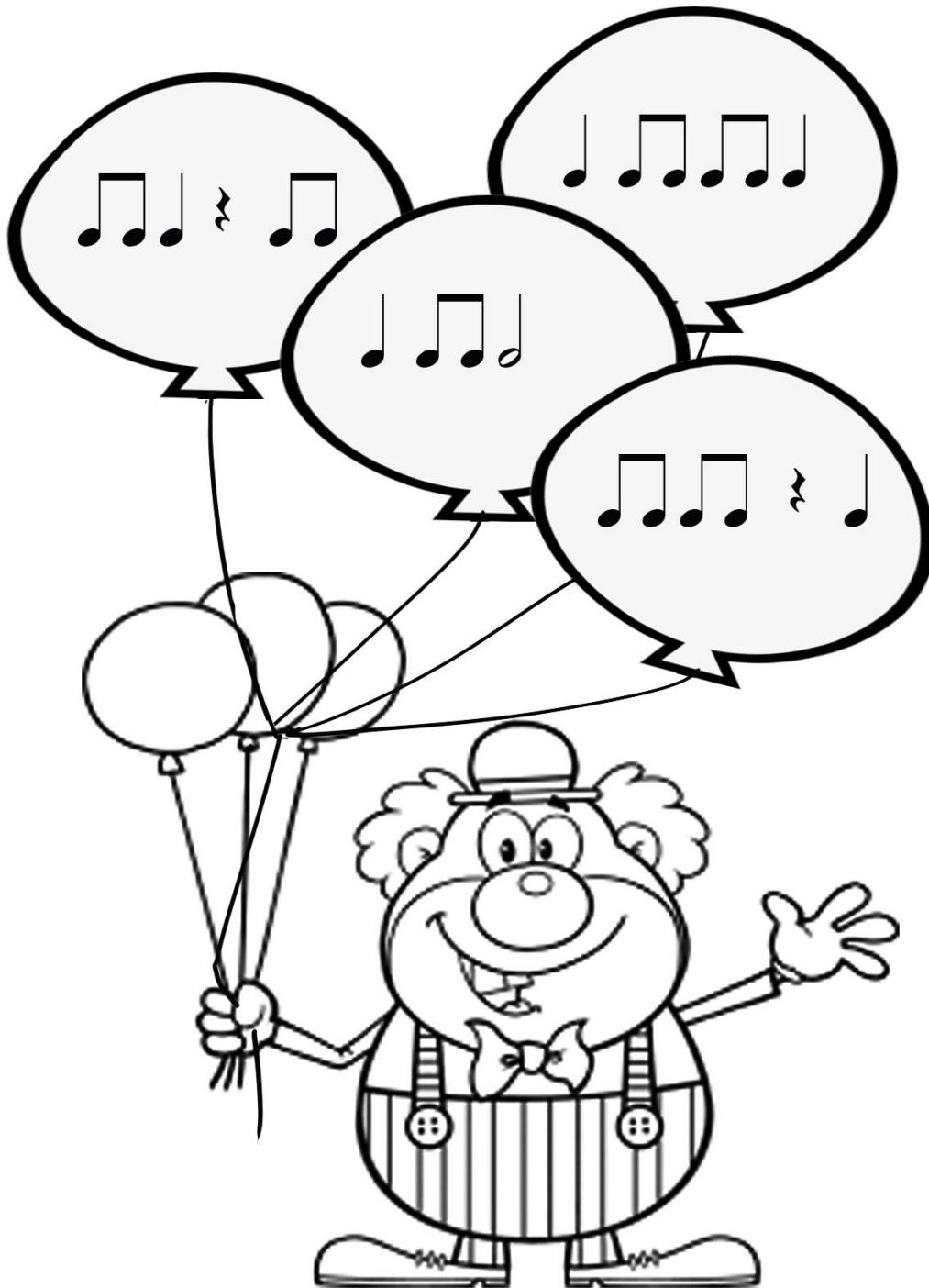

Interpretamos y creamos

2. Etiqueta cada dibujo con C si emite sonidos CORTOS o L si emite sonidos LARGOS.

18

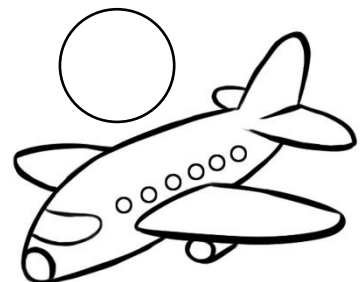
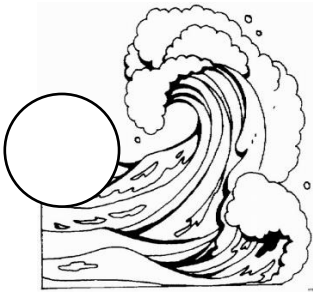

3. Completa la siguiente característica del sonido: DURACIÓN

El sonido puede ser l..... o c.....



Solfeamos y creamos

4. Practica "matemática musical", desarrollando las siguientes sumas.



$$\text{♪} + \text{♪} = 2$$

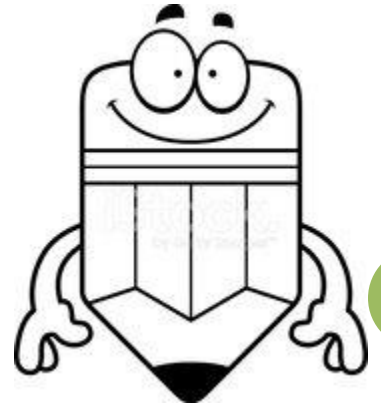

$\text{♪} + \text{♪} = \square$	$\text{♪♪} + \text{♪} = \square$
$\text{♪♪} + \text{♪} = \square$	$\text{♪♪} + \text{♪♪} = \square$
$\text{♪♪} + \text{♪} = \square$	$\text{♪♪} + \text{♪} = \square$



5. Escribe ritmos usando la cantidad de tiempos indicada. Luego, solfea.

4

| | | |

2

| |



Solfeamos y creamos

6. Lee para conocer qué es un compás musical.



El compás musical es una división del ritmo en partes iguales. Dentro de estas partes o compases se encuentran los tiempos. Para saber cuántos tiempos tienen que haber dentro de un compás debemos leer la cifra métrica, que es un número que aparece al comienzo.

7. Observa y contesta. Luego, se te explicará lo leído arriba.

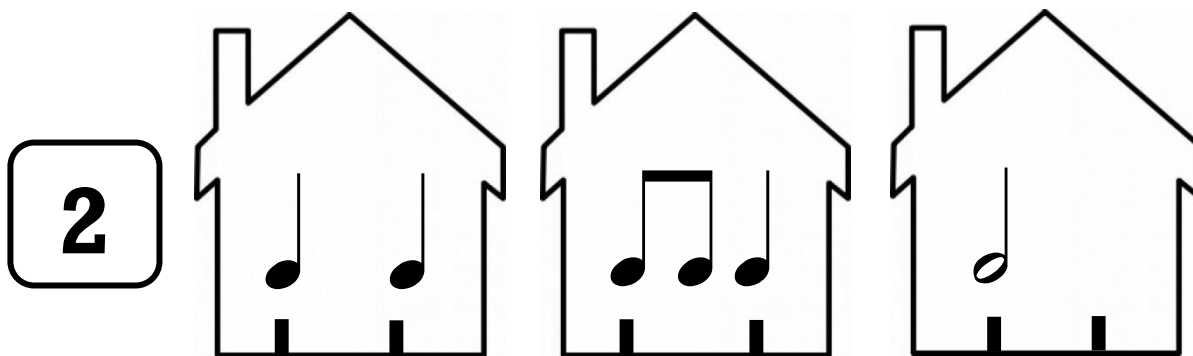

1. ¿Qué número aparece al comienzo?
2. ¿Cuántas casitas ves?
3. ¿Cuántos tiempos hay en cada casita?

Interpretamos
y creamos

8. Cantemos.

El Humahuaqueño

(Tradicional de Argentina)

//: Llegando está el
carnaval quebradeño,
mi cholitai ://
Fiesta de la quebrada
humahuaqueña para
cantar.

Erque, charango y bombo
carnavalito para bailar.

Quebradeño,
humahuaqueño,
quebradeño,
humahuaqueño
Fiesta de la quebrada
humahuaqueña para
cantar.

Erque charango y bombo
carnavalito para bailar.





Solfeamos y creamos

9. Inventa lo que falta en los compases (las casitas) incompletos o vacíos, según la cifra métrica.

2

3

10. Escucha el dictado rítmico en compases de 2 tiempos y escribe.

2

Interpretamos y creamos

11. Lee atentamente acerca del instrumento musical que comenzaremos a practicar. Luego, lo pintas.

El metalófono

Es un instrumento de percusión, porque su sonido se produce al golpear las placas. El que usaremos es de 1 octava, porque tiene como mínimo 8 notas, que son: do, re mi, fa, sol, la, si y do agudo.

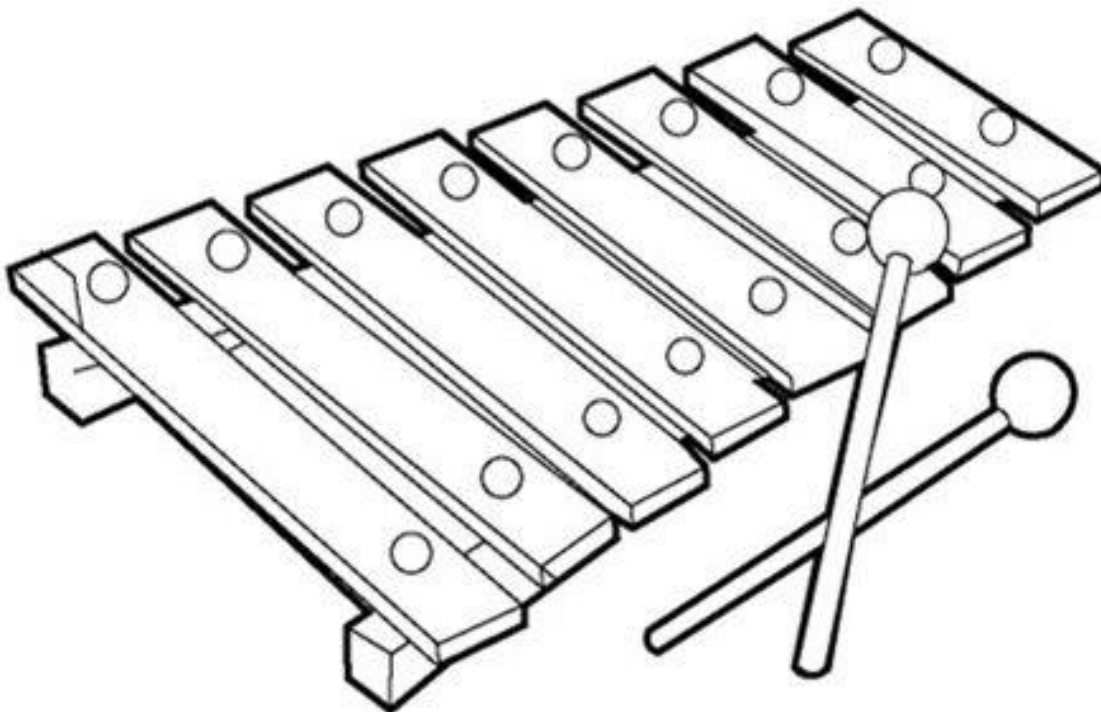

12. Antes de tocar, hagamos estos ejercicios en metalófono.

a

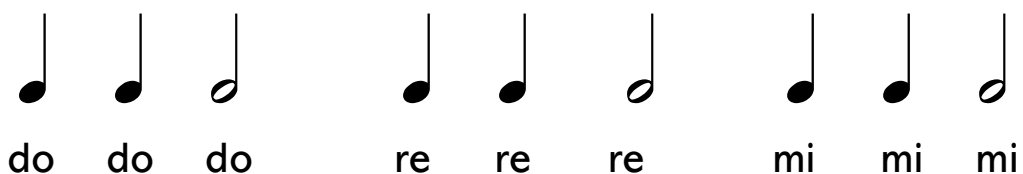

(Continuar igual hasta el do agudo y devolverse de forma descendente hasta el do bajo)



b



 Interpretamos
y creamos

13. Tocamos nuestra primera melodía en metalófono.

“Los pollitos dicen”

do re mi fa sol sol

la si la si sol sol



fa fa fa sol mi mi

re re sol sol do do



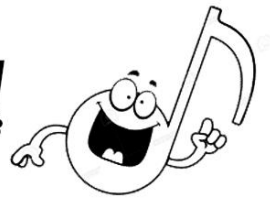

¡AQUÍ JUGAMOS!



2. Ayuda a estas baquetas a encontrar su xilófono.

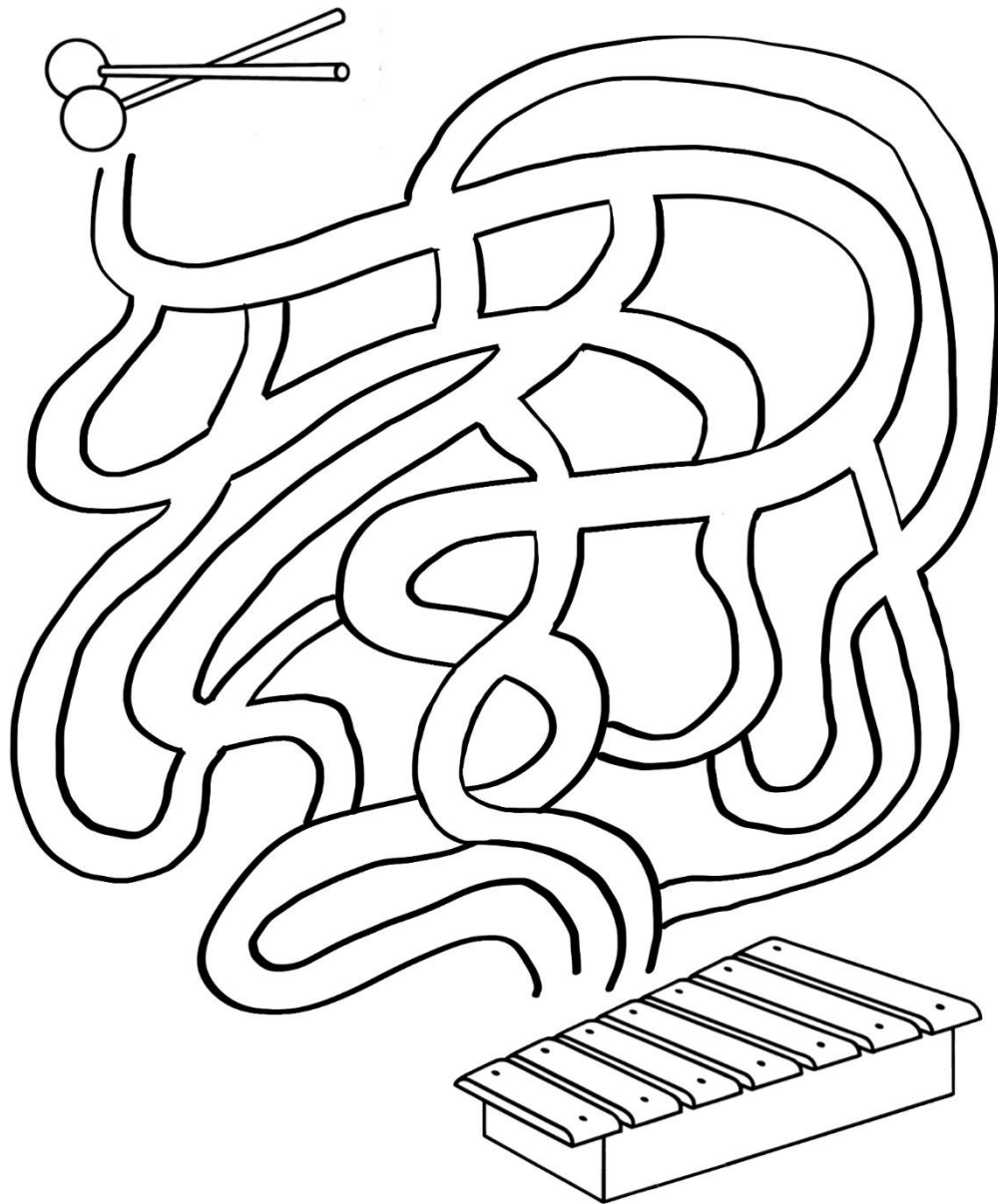



Unidad TRES

Solfeamos y creamos

1. ¿Cómo representarías en figuras rítmicas estas palabras? Pinta del mismo color y une.

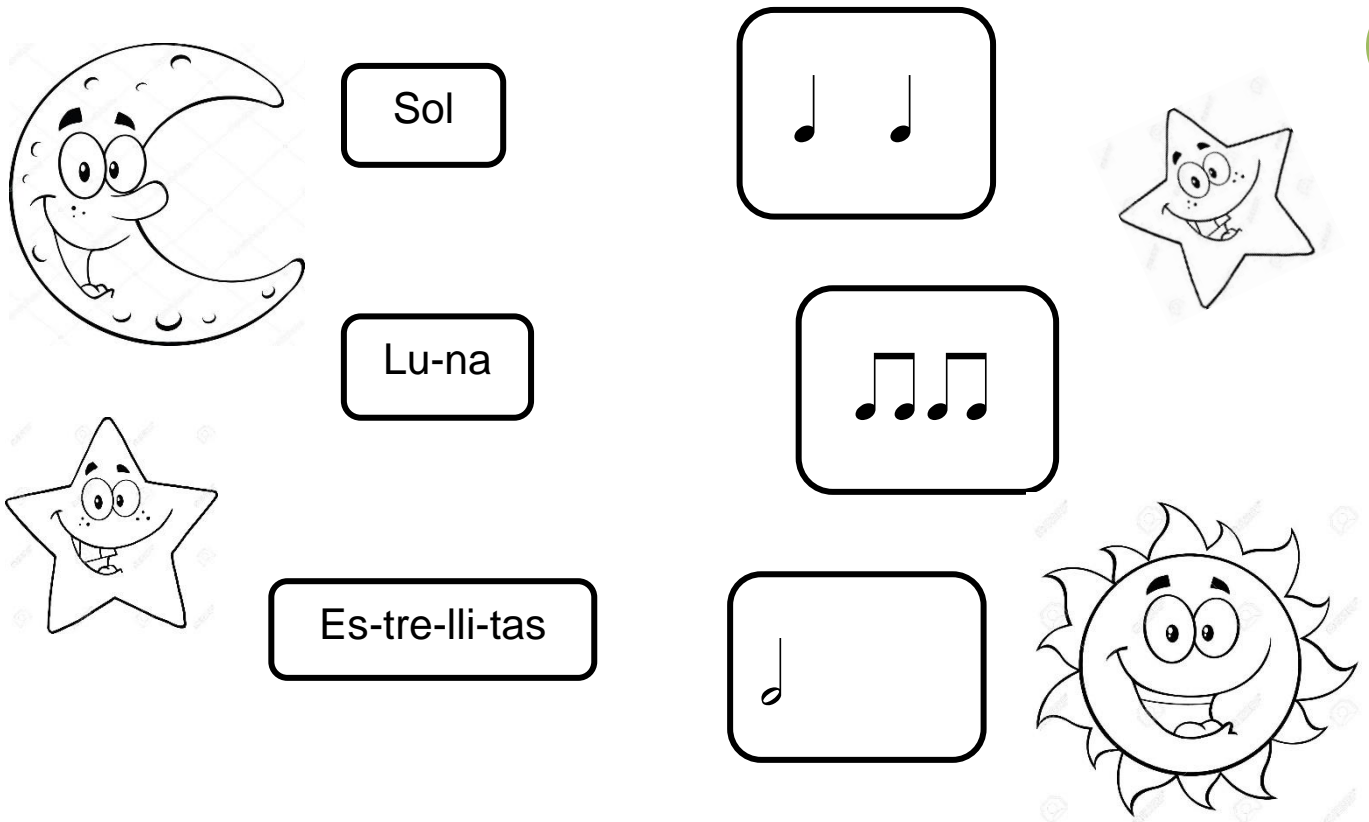

Sol

Lu-na

Es-tre-lli-tas

2. Escribe los ritmos sobre estas palabras, según corresponda. Luego, solfea.



Lu - na, es-tre-lli-tas, sol.

Es-tre-lli-tas, sol, lu - na

3. Cantemos.



Samba Lele

(Tradicional de Brasil)

Samba Lele se ha caído,
Se ha golpeado en la cabeza.
El doctor la ha cocido
Con unas buenas puntadas.

//: Baila samba, samba, lelé,
Baila samba, samba, lalá,
Baila samba, samba, lelé
Y sin pisarte la falda. ://

Ay, morena bonita
¿qué hace uno si se enamora?
Haz que el otro te mire y
Pon un pañuelo en la bolsa

Baila samba, samba lelé...





4. Tocamos la siguiente melodía en metalófono.

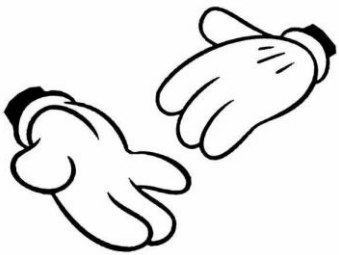

“Las manitos”

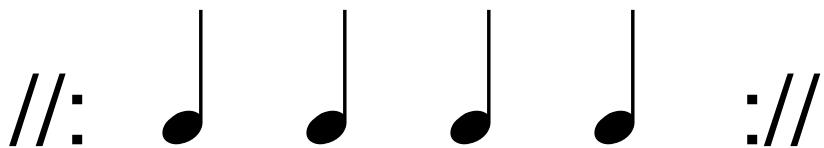

do re mi do

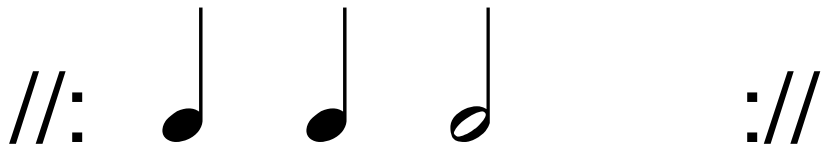
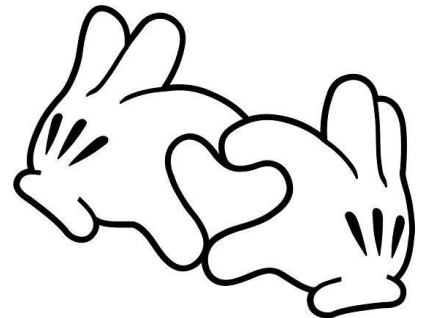

mi fa sol

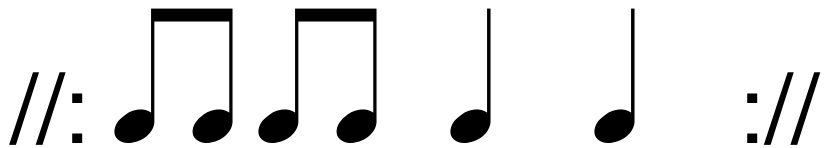

sol la sol fa mi do

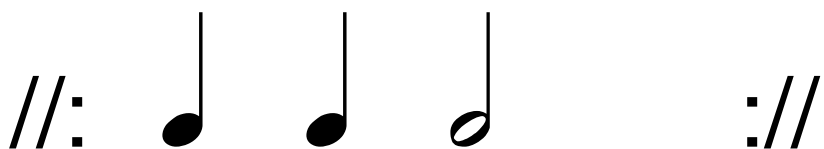



Solfeamos y creamos

5. Identifica los compases de 2 tiempos que no están bien escritos. Marca con una X.

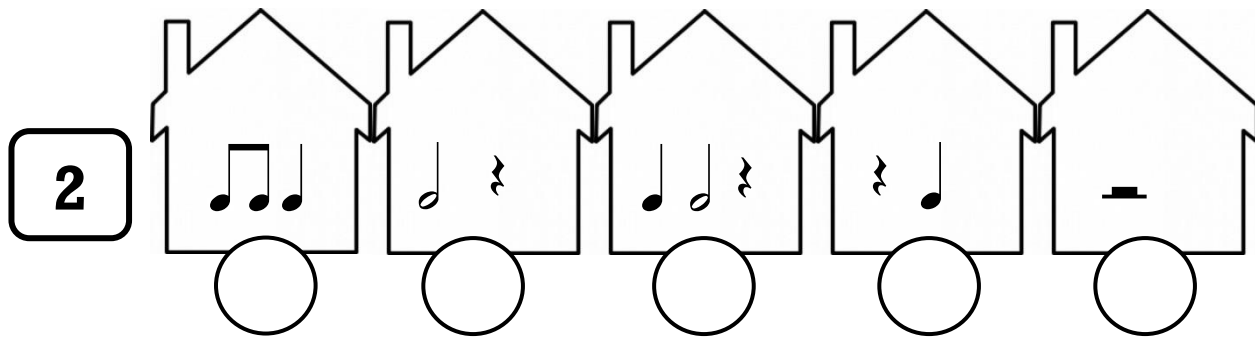

6. Ejecuta los siguientes ritmos utilizando partes de tu cuerpo. Repite varias veces cada secuencia. Luego escribe el número de tiempos que hay en cada una.





7. Cantemos

Carta al viento

Le voy a mandar una carta al viento

Para contarle que estoy contento

Le voy a mandar una carta al viento

Para contarle que estoy contento

Y como el cartero no sabe volar

En una cometa la voy a mandar

Y para que el viento se ría un buen rato

Le pinto en el sobre algún garabato

Viento, viento, ooh

Estoy contento viento, ooh

Viento, viento, ooh

Estoy contento viento, ooh

Llévame, llévame a volar,

Llévame a volar, viento





Solfeamos y creamos

8. Une cada figura rítmica con el dibujo que mejor la representa.

dibujo que mejor la

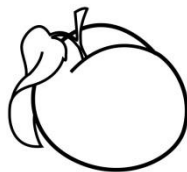
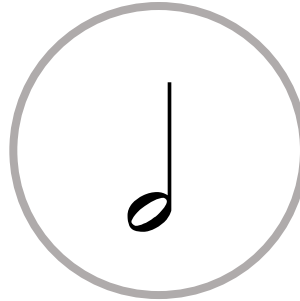
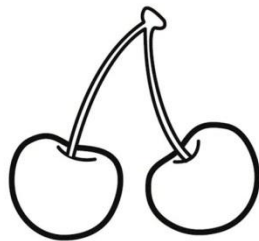
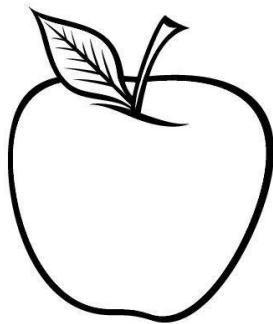

9. Lee este ritmo.

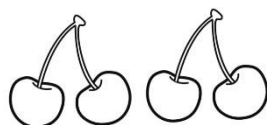
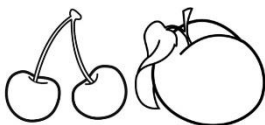



Solfeamos
y creamos

10. Encierra en grupos según lo indicado por la cifra métrica.

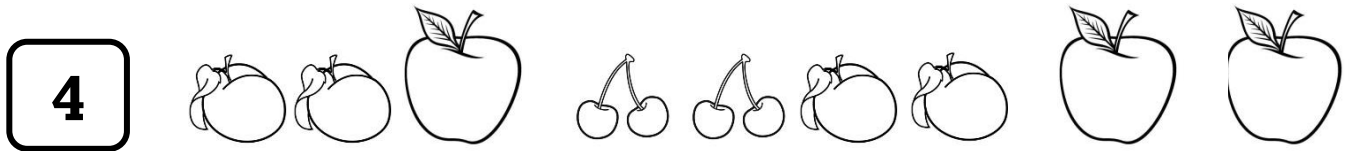
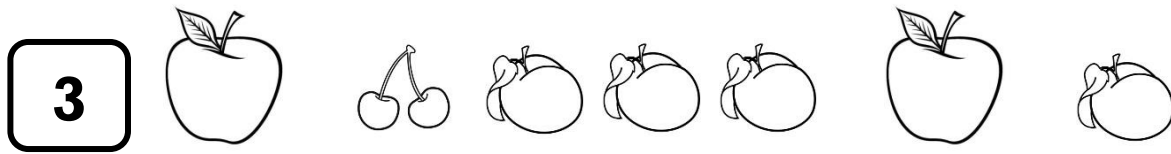

11. Crea compases de 2, 3 y 4 tiempos, dibujando frutas para representar los tiempos.

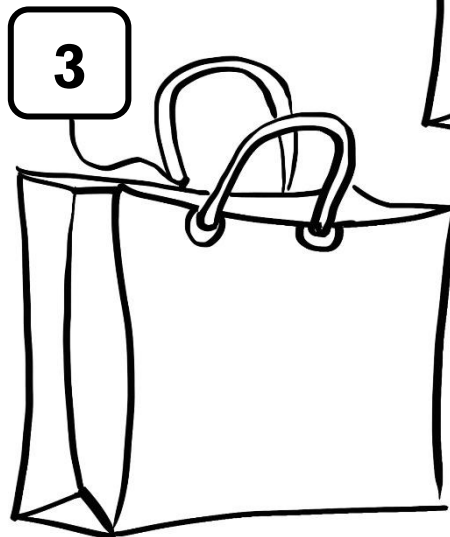
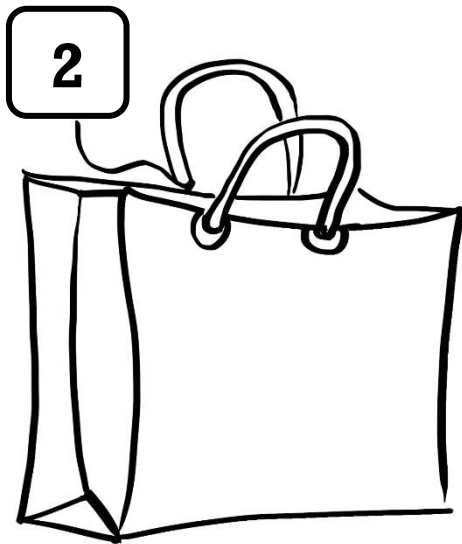



Solfeamos y creamos

12. Elije los ritmos que están en estas nubes y escríbelos de forma repetida en los correspondientes compases vacíos de abajo. Fíjate que encajen bien con la cifra métrica.

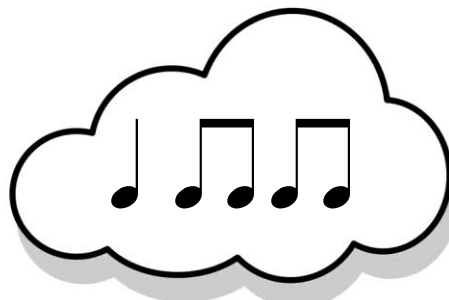
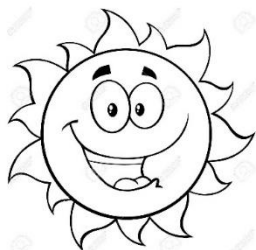
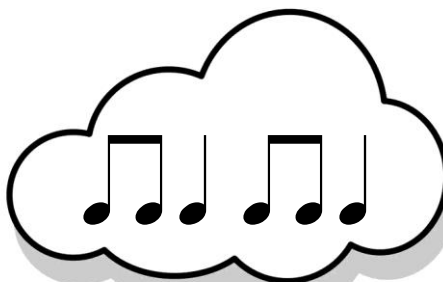

3

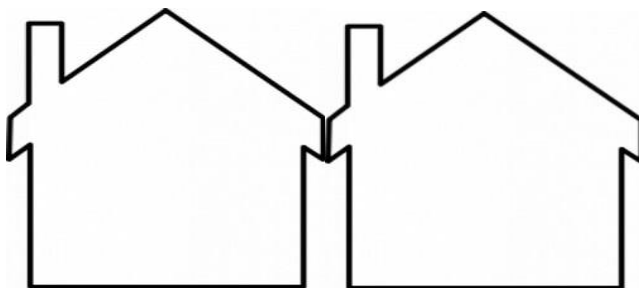

4

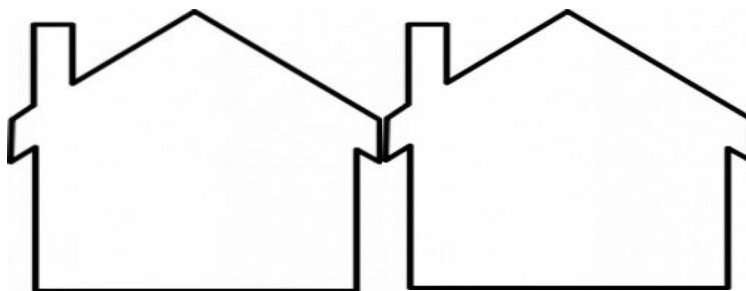

2

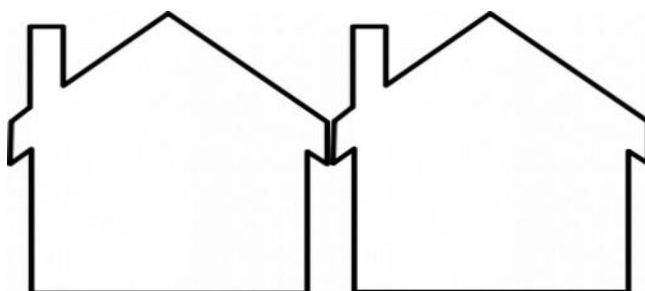



El pequén

(Folklore chileno)

36



//: Taba la pequena un día
arriba de una patagua ://
Pasó el pequén y le dijo:
pequena, vamos pa'l agua

//: Viva la patria y la libertad ://
¿dónde, dónde, dónde
estará esa pequena?

//: Taba la pequena un día
revolcándose en la arena ://
Pasó el pequén y le dijo:
¡qué gorda teníh las piernas

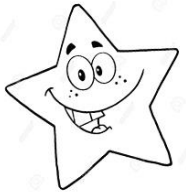

¡AQUÍ JUGAMOS!

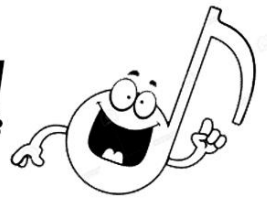

3. Encuentra las 7 diferencias.

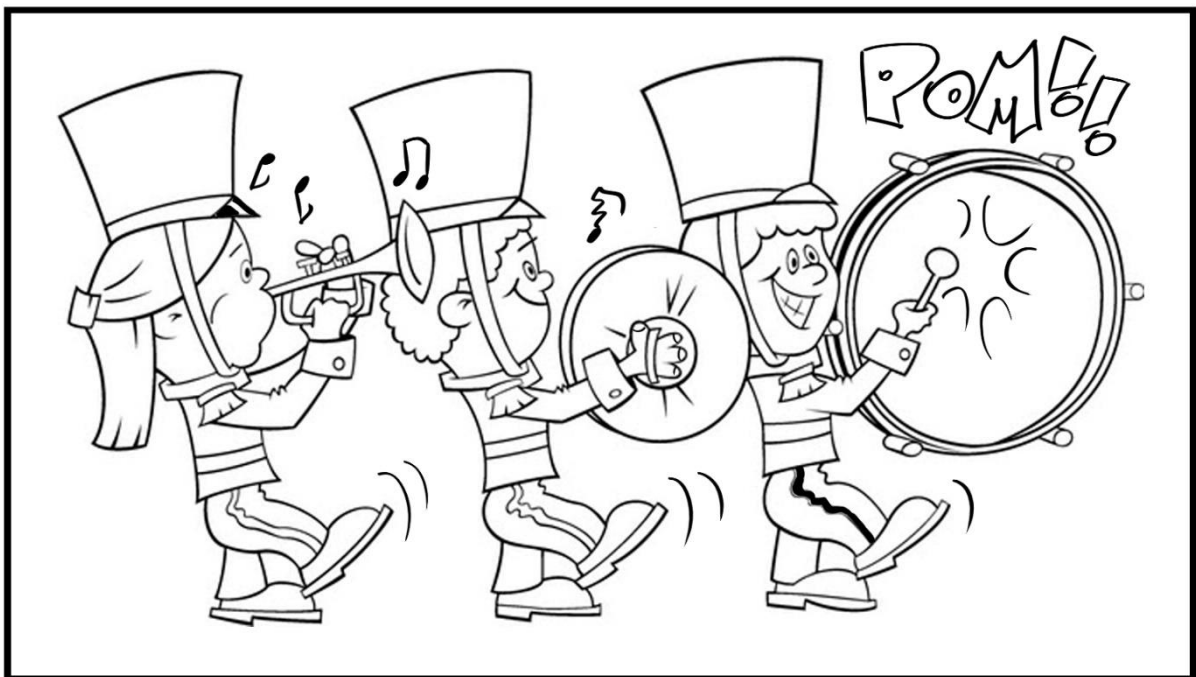
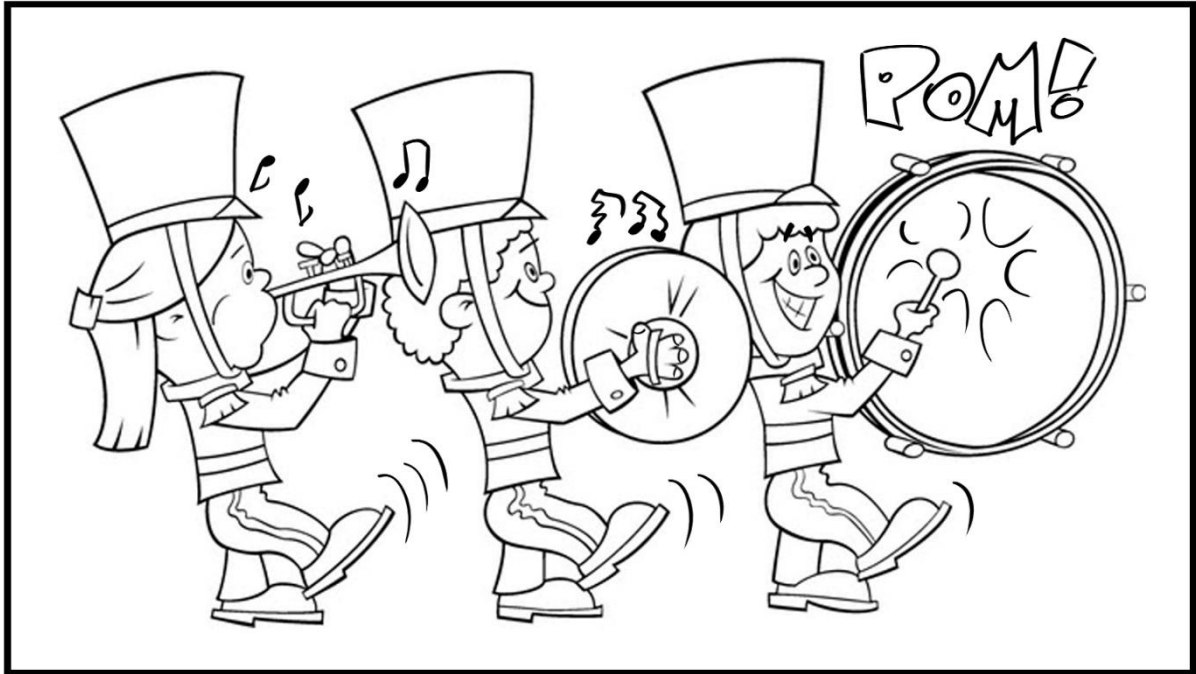

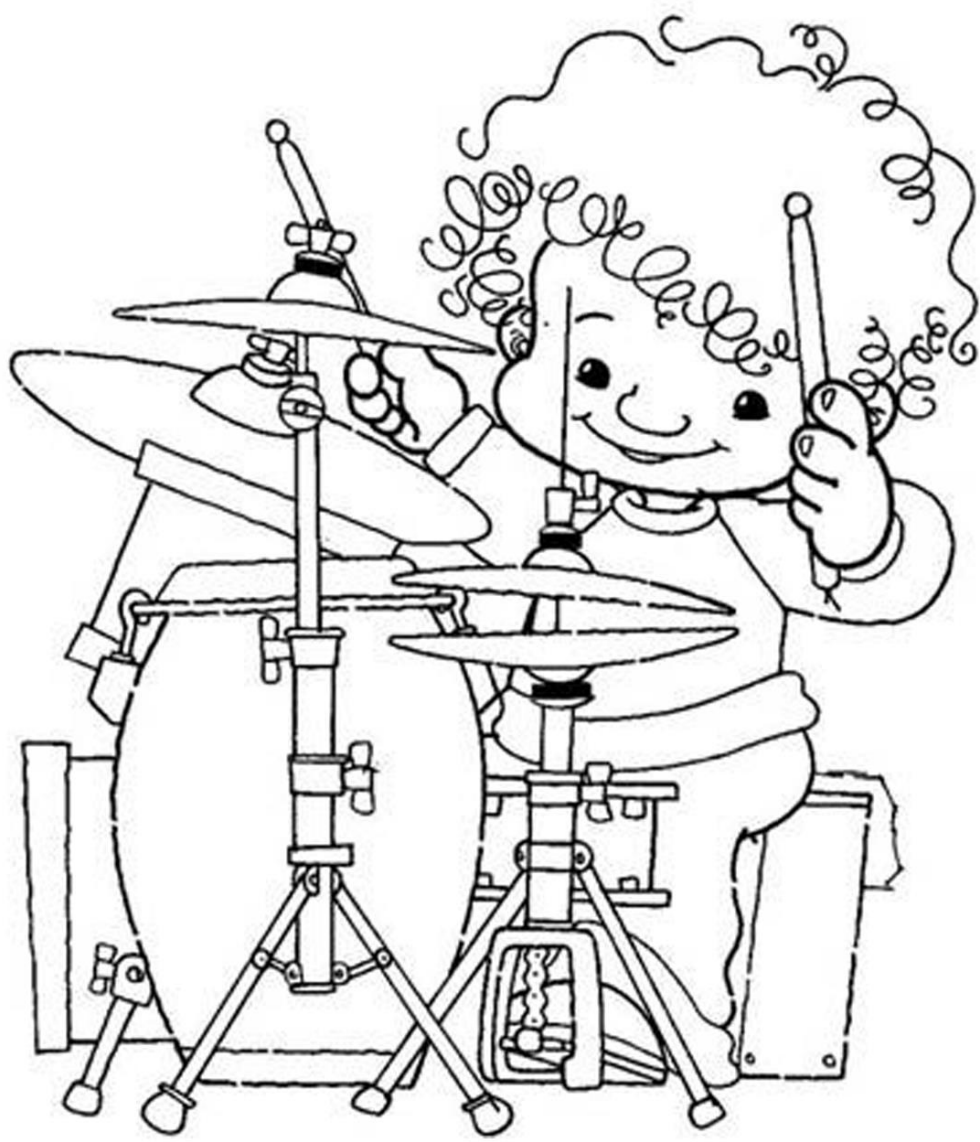

Unidad CUATRO

1. Cantemos.



Mary had a little lamb

(Tradicional de Estados Unidos)

Mary had a little lamb
Little lamb, little lamb
Mary had a little lamb
It's fleece was white as snow

Everywhere that Mary went
Mary went, Mary went
Everywhere that Mary went
The lamb was sure to go



MARY HAD A LITTLE LAMB

2. Interpretamos la canción en metalófono.

 Interpretamos
y creamos



“Mary had a Little lamb”

2

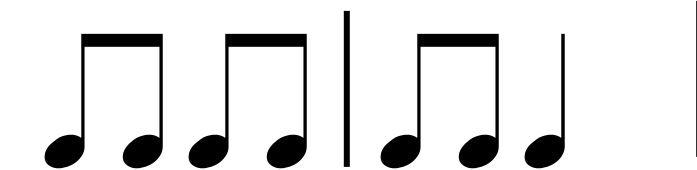

mi re do re mi mi mi

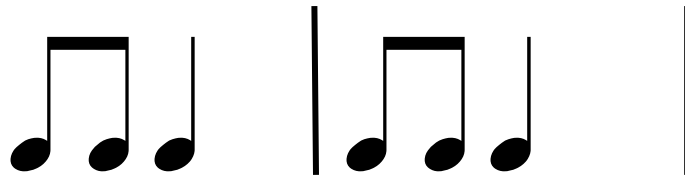

re re re mi sol sol

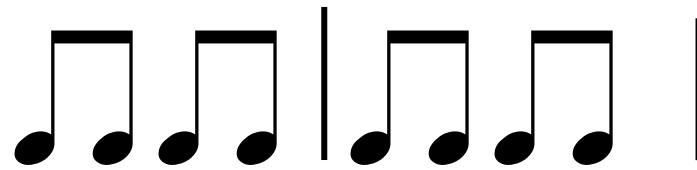

mi re do re mi mi mi mi

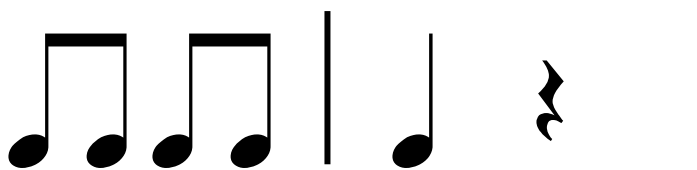

re re mi re do

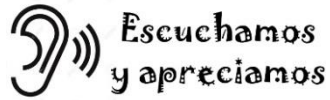

3. Escucha esta pieza del compositor Antonio Vivaldi y contesta.

BUSCA ESTE CONCIERTO
EN YOUTUBE COMO:
CONCIERTO EN LA MENOR,
ANTONIO VIVALDI



a. ¿Cuál es el instrumento principal?

b. ¿Cómo te parecen sus sonidos: agudos
o graves?

c. ¿Qué sentimientos o sensaciones
tuviste al escucharla?

4. Cantamos un canon.



Banaha

(Tradicional del Congo, África)

//: Si si si si dolada

Yaku sineladu banaha ://

//: Banaha banaha

Yaku sineladu banaha ://

//: Ha! Banaha

Yaku sineladu banaha ://



Banaha

(Traducción)

*Al pie de árbol de la piña,
Yaku se sirvió una banana
en el sombrero rojo de su tía.*

Interpretamos y creamos

Parabienes al revés

(Violeta Parra)

Una carreta enflora'
Se detiene en la capilla
Y el cura salió a la entra'
Diciendo: "¡qué maravilla!"
Diciendo: "¡qué maravilla!"
El cura salió a la entra'
Se detiene en la capilla
Una carreta enflora'

A las once del reloj
Entran los novios del brazo
Se le llenaron de arroz
El sombrero y los zapatos
El sombrero y los zapatos
Se le llenaron de arroz
Entran los novios del brazo
A las once del reloj

Cuando estaban de rodillas
En el oído, el sacristán
Le tocó la campanilla
Al novio, talán, talán
Al novio, talán, talán
Le tocó la campanilla
En el oído, el sacristán
Cuando estaban de rodillas



El cura le dijo: "adiós"
A la familia completa
Después que un perro ladró
Él mismo cerró la puerta
Él mismo cerró la puerta
Después que un perro ladró
A la familia completa
El cura le dijo: "adiós"

En la carreta enflora'
Ya se marcha la familia
Al doblar una quebra'
Se perdió la comitiva
Se perdió la comitiva
Al doblar una quebra'
Ya se marcha la familia
En la carreta enflora'

 Escuchamos
y apreciamos

5. Escucha estos ritmos y pinta según se indica.



Interpretamos y creamos

6. Crea líneas rítmicas. No olvides prestar atención a la cifra métrica.

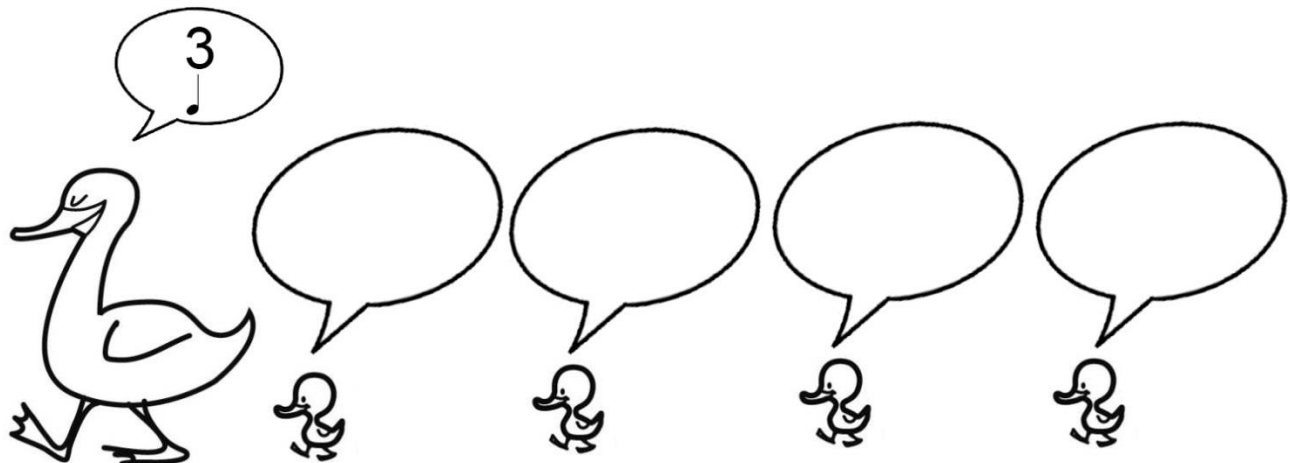
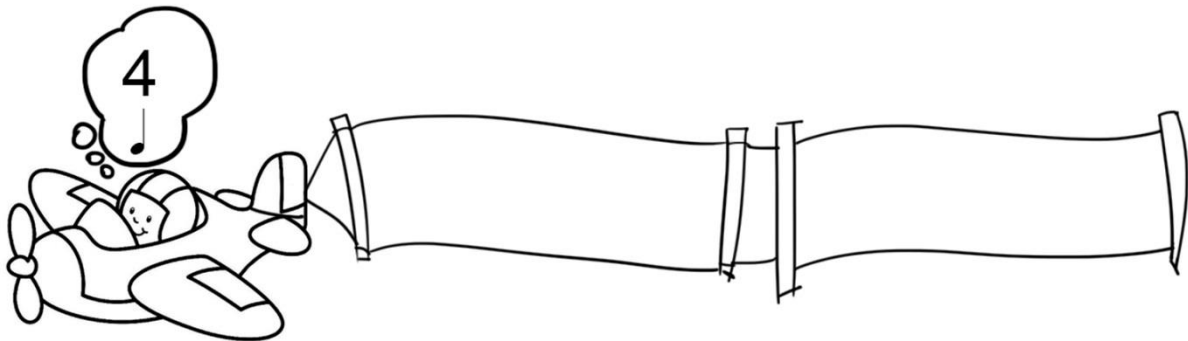
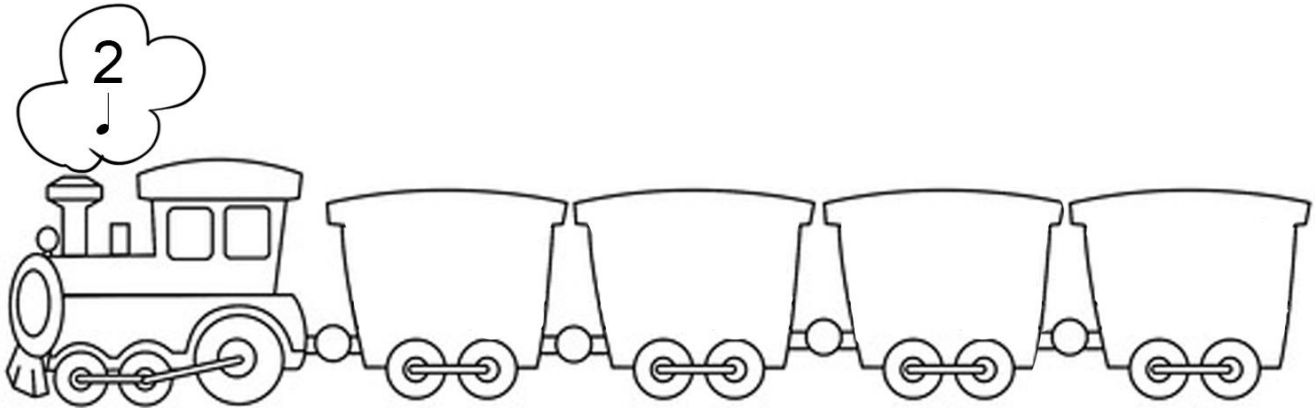

Interpretamos y creamos

7. Interpreta, diciendo el nombre del objeto con tres distintas alturas (agudo A, medio M o grave G), según esté ubicado.

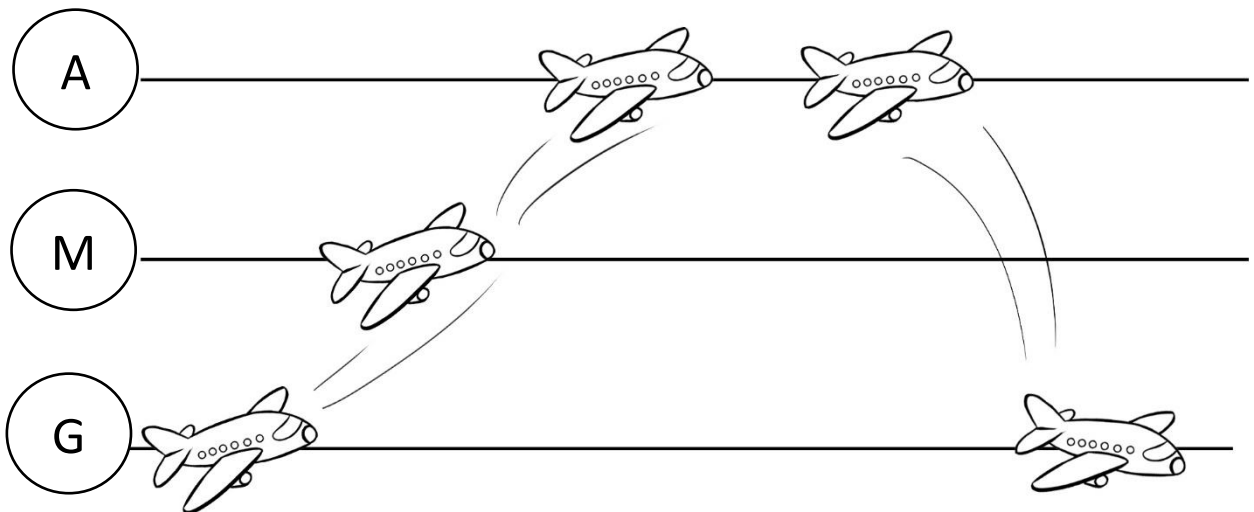
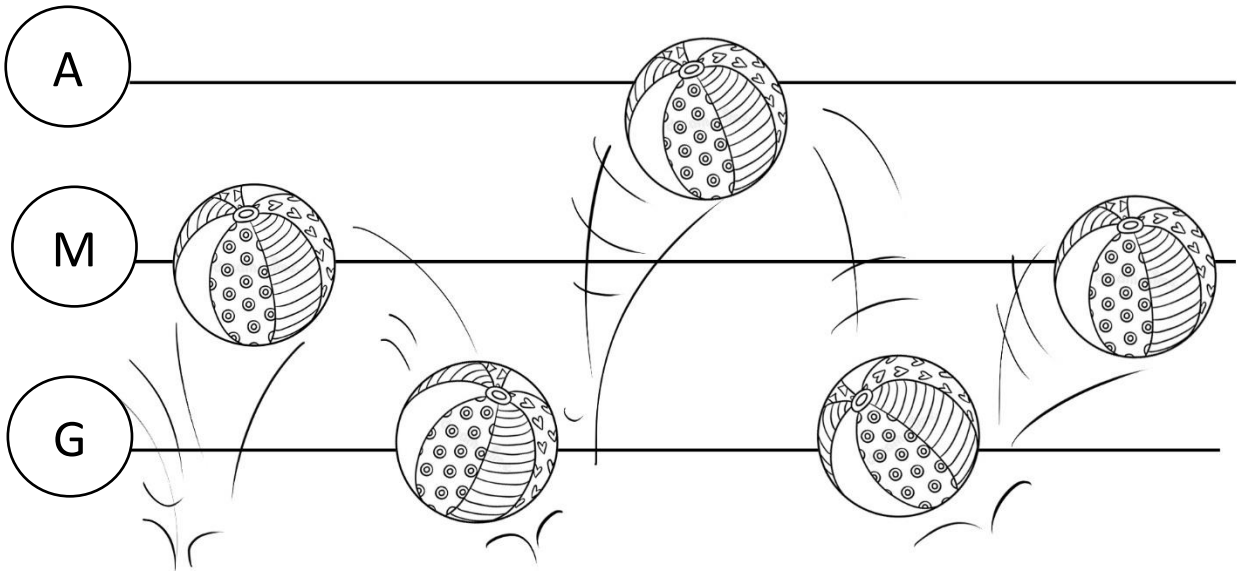

8. Canta estas duraciones diciendo la sílaba LA en tres distintas alturas.

A three-staff musical staff with a sun, clouds, and mountains on the left. The staff contains musical notes on three different lines: the top line (sun), the middle line (clouds), and the bottom line (mountains). The notes are grouped into four measures: Measure 1 (bottom line), Measure 2 (middle line), Measure 3 (top line), and Measure 4 (middle line).

9. Escucha el dictado y escribe según la altura en el que suena.

A three-staff musical staff with a sun, clouds, and mountains on the left. The staff contains musical notes on two different lines: the top line (sun) and the bottom line (mountains). The notes are grouped into four measures: Measure 1 (top line), Measure 2 (empty), Measure 3 (empty), and Measure 4 (bottom line).



10. Interpreta esta melodía navideña, en el metalófono.

Navidad, navidad

2

mi mi mi | mi mi mi | mi sol do re | mi

fa fa fa | fa mi mi | mi re re mi | re sol

1ra vez

2da vez

sol sol fa re do



Interpretamos y creamos

Escribe la palabra bajo el ritmo correspondiente.

Miga Pan Mantequilla

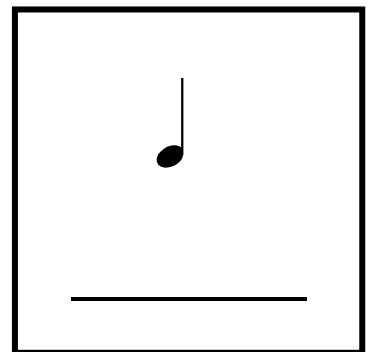
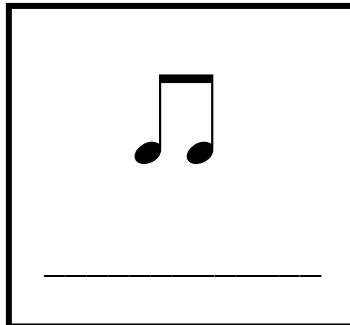
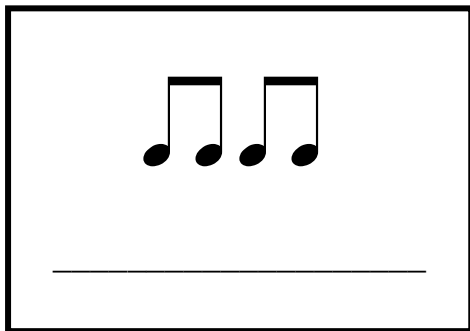
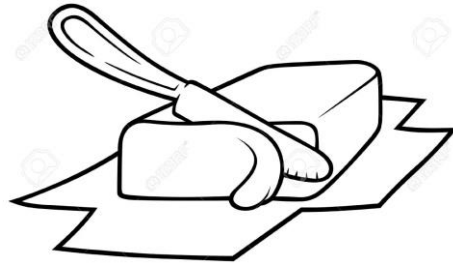
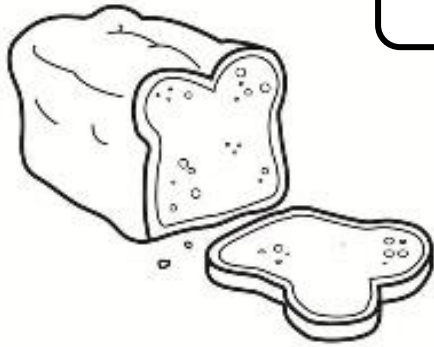

Escribe líneas rítmicas usando las palabras de arriba.

a) 

b)



Elige los compases y escríbelos abajo en el orden que quieras. Luego, toca en el xilófono la melodía que conseguiste.

mi mi sol

re do

do re

do

re re mi

sol sol mi

2

do



El curanto

(Folklore chileno)

Levántate, hombre flojo
Salí a pescar, salí a pescar
Que la mar está linda
Pa' navegar, pa' navegar

No puedo levantarme
Tengo mucha hambre
Y el pescar con fatiga
Va a malograrme, va a malograrme

//: Quiero comer curanto
Con chapalele
Milcao, chicha 'e manzana
Y aunque me vuele y aunque me
vuele ://

Los botes ya salieron
De la ensenada, de la ensenada
Y vos 'tai en la cama
Sin hacer nada, sin hacer nada

Es que he comido mucho
Por lo derecho
Y es malo hacer esfuerzo
Tan satisfecho, tan satisfecho

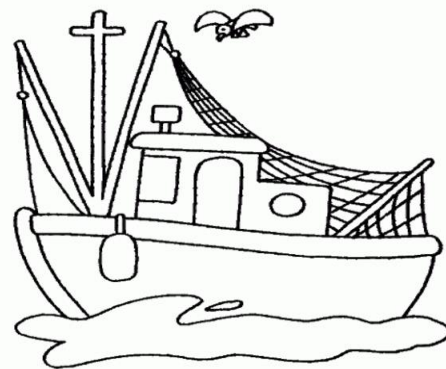



¡AQUÍ JUGAMOS!



5. Une los puntos y completa el dibujo.



AQUÍ PEGAMOS FOTOCOPIAS DE GUÍAS

AQUÍ PEGAMOS FOTOCOPIAS DE GUÍAS

AQUÍ PEGAMOS FOTOCOPIAS DE GUÍAS

AQUÍ PEGAMOS FOTOCOPIAS DE GUÍAS